

Données techniques	raccordé directement à la cheminée	avec masse accumulante supplémentaire
Cote énergétique	A+	A+
Données de fonctionnement		
Puissance calorifique nominale	16 kW	----
Rendement	> 80 %	----
Consommation de bois	4,5 kg/h	6 kg
Capacité d'accumulation totale de la chaleur	----	24 kW
Émission de chaleur moyenne / durée de stockage ⁵	----	2,4 kW / 8 h
Débit massique des fumées	15,8 g/s	20 g/s
Tirage minimal nécessaire	12 Pa	12 Pa
Consommation d'air pour la combustion	40 m ³ /h	60 m ³ /h
Température moyenne des gaz de combustion mesurée		
A la sortie du foyer	251 °C	403 °C
Après 3,6 m de modules d'accumulation KMS 300 ¹	----	185 °C
Répartition de la chaleur		
Corps du foyer	57–68 %	40 %
Porte en verre (simple / double)	43 / 32 %	43 / 32 %
Masse d'accumulation supplémentaire	----	17–28 %
Données pour construction (avec grille)		
Section minimale de la grille évacuation d'air de convection / grille alimentation	1400 / 1700 cm ²	1400 / 1700 cm ²
Distances minimales aux surfaces isolantes / au sol	80 / 0 mm	80 / 0 mm
Isolation de référence isolation thermique ² plafond / mur arrière / murs latéraux / sol	120 / 80 / 80 / 0 mm	120 / 80 / 80 / 0 mm
Isolant de remplacement en silicate de calcium ³ plafond / mur arrière / murs latéraux / sol	90 / 60 / 60 / 0 mm	90 / 60 / 60 / 0 mm
Données pour la construction sans grille d'aération (grille alternative aussi)		
Surface rayonnante minimale ⁴	selon TROL	5 m ²
Distances minimales aux surfaces isolantes / au sol	80 / 20 mm	80 / 20 mm
Isolation de référence isolation thermique ² plafond / mur arrière / murs latéraux / sol	160 / 100 / 100 / 20 mm	160 / 100 / 100 / 20 mm
Isolant de remplacement en silicate de calcium ³ plafond / mur arrière / murs latéraux / sol	120 / 75 / 75 / 20 mm	120 / 75 / 75 / 20 mm
Informations techniques générales		
Poids total / poids du revêtement	circa 536 / 175 kg	circa 536 / 175 kg
Surface sol chambre de combustion (L x P)	1410 x 315 mm	
Raccordement pour apport d'air frais pour la combustion	Ø 150 mm	
Utilisé dans une construction étanche	approprié	
Testé conformément à la norme	EN 13229	
Respecte les valeurs	BlmSchV (Stufe2), 15a BVG, NS 3059	

1 Les données correspondent à un exemple de calcul! Pour un calcul du système KMS, les appareils sont créés dans le programme de calcul Ortner

2 Laine minérale d'isolation de référence selon AGI-Q 132

3 Exemple SkamoEnclousure Board 225 kg/m³

4 Valeur moyenne liée à la durée de stockage. En fonction des propriétés du matériau et de l'épaisseur du bâtiment. Puissance calorifique spécifique moyenne = circa 500 W/m²

5 Fonctionnement en accumulation, une quantité de bois déposée pour la durée de l'accumulation, en cas de construction fermée et de rendement > 80%

HAKA 150/51h

Données techniques
Situation 09/2023

HAKA 150/51h escamotable

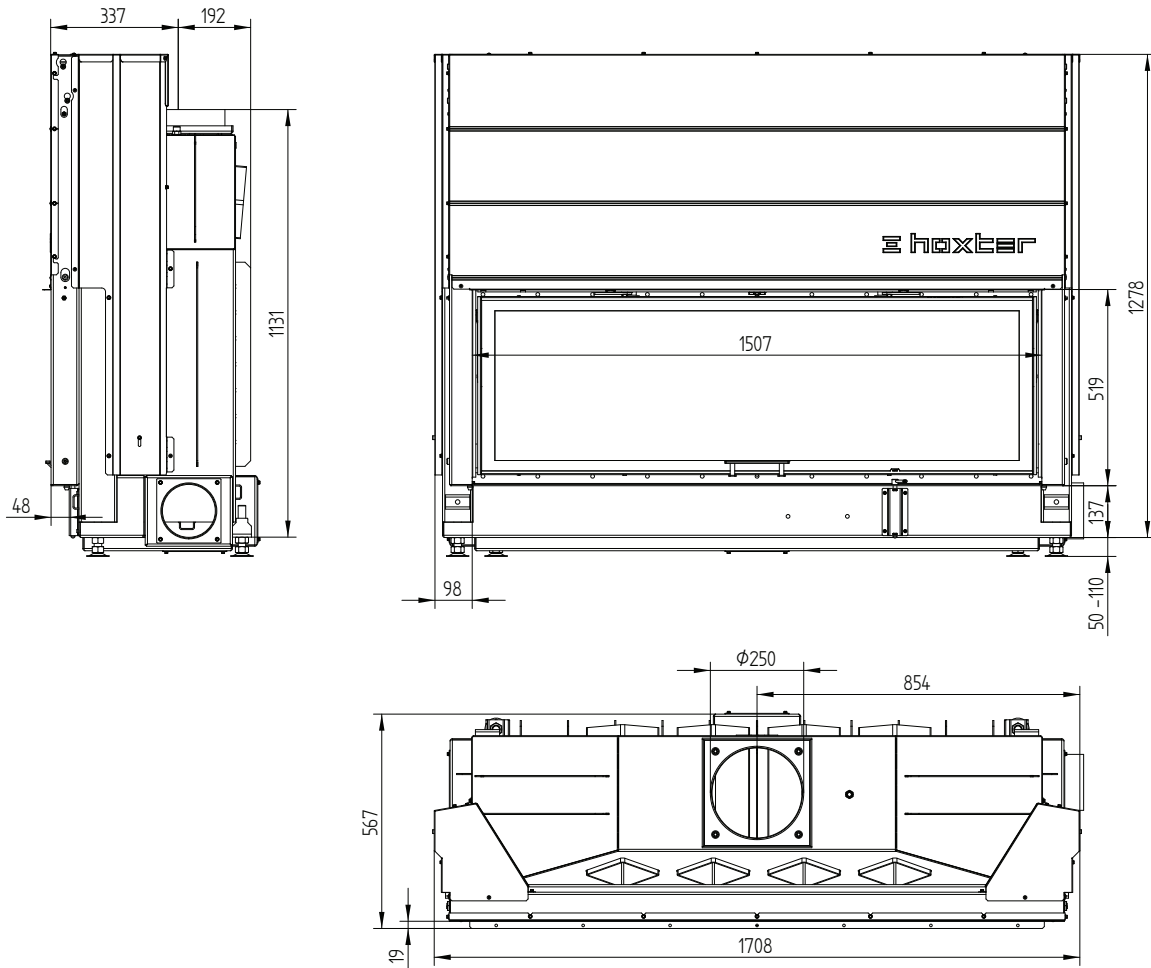

HAKA 150/51h

Données techniques
Situation 09/2023

Cadre écran 150/51h escamotable 4 côtés 50 mm 1 x 90° / Raccordement d'air frais

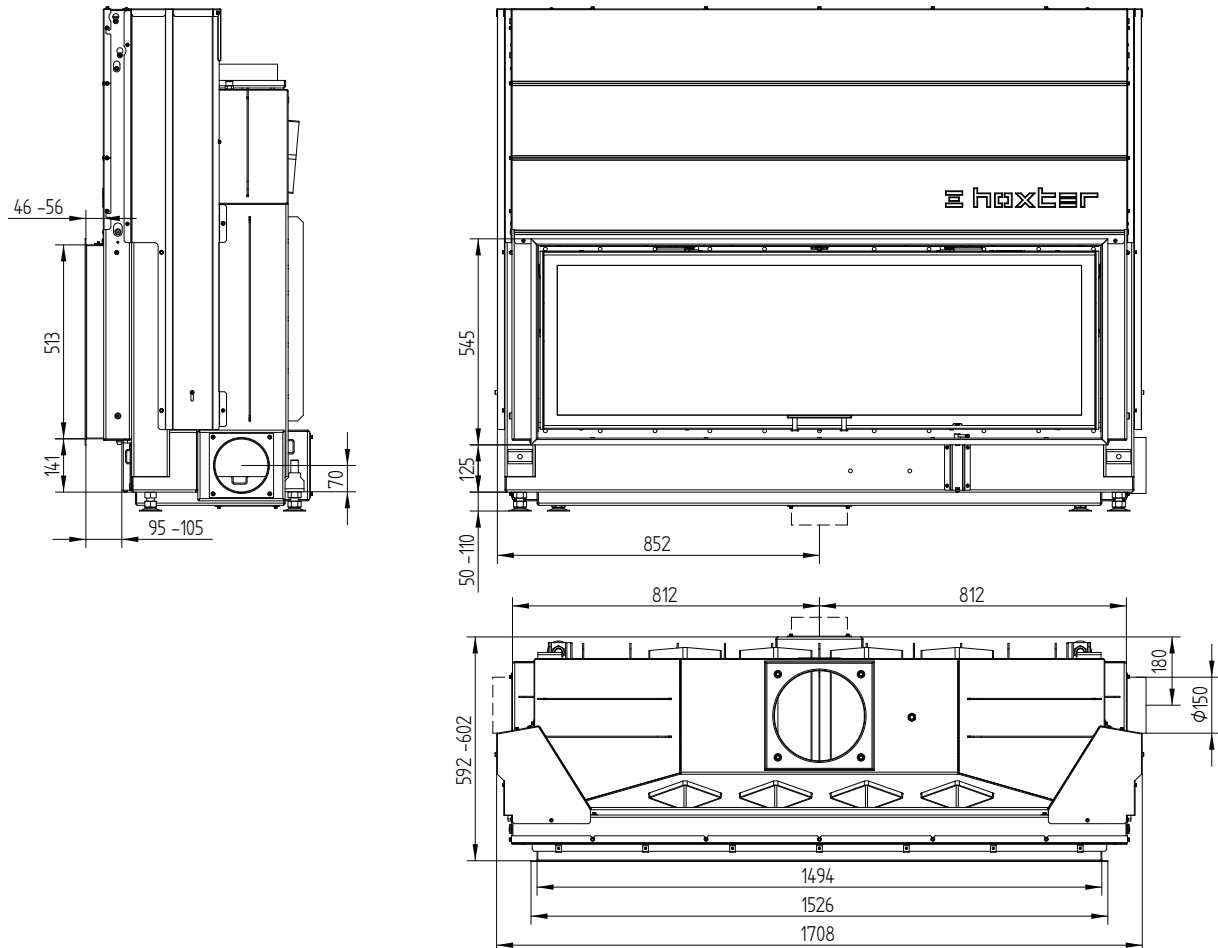

HAKA 150/51h

Données techniques
Situation 09/2023

Cadre écran 150/51h escamotable 4 côtés 80 mm 1 x 90°

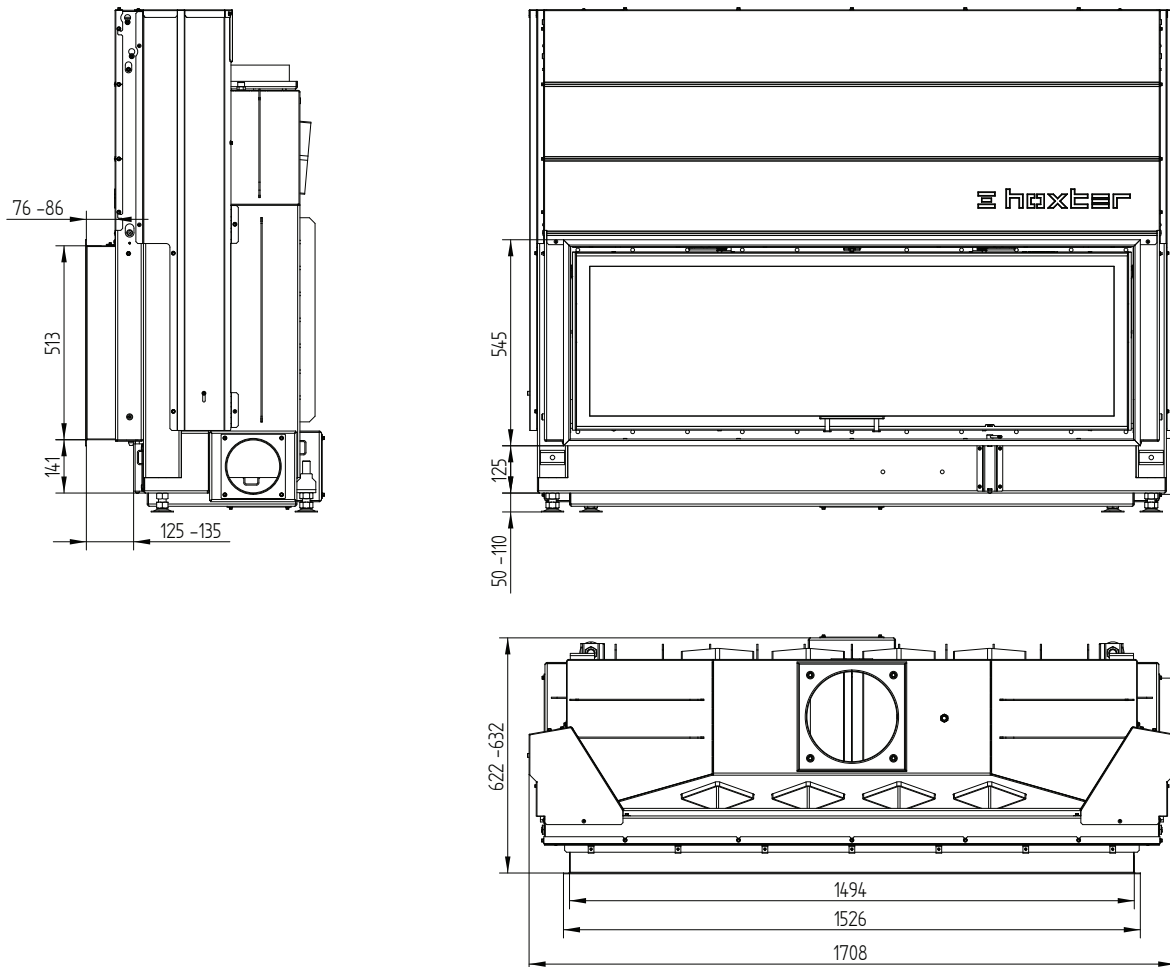

HAKA 150/51h

Données techniques
Situation 09/2023

Cadre de montage 150/51h escamotable 4 côtés 50 mm / Pieds

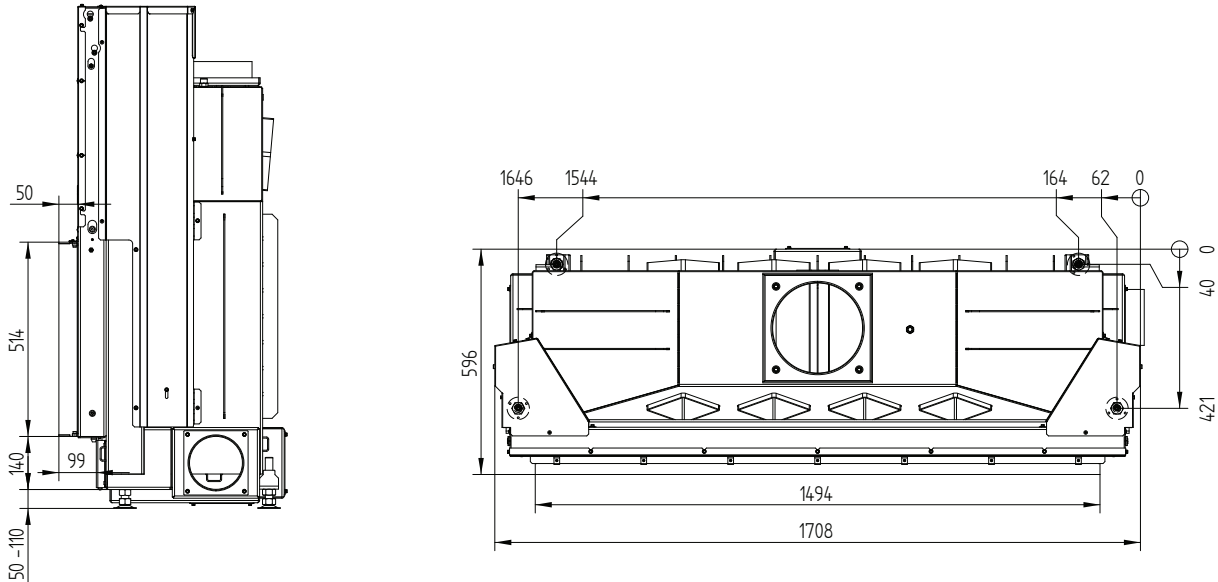

Cadre de montage 150/51h escamotable 4 côtés 80 mm

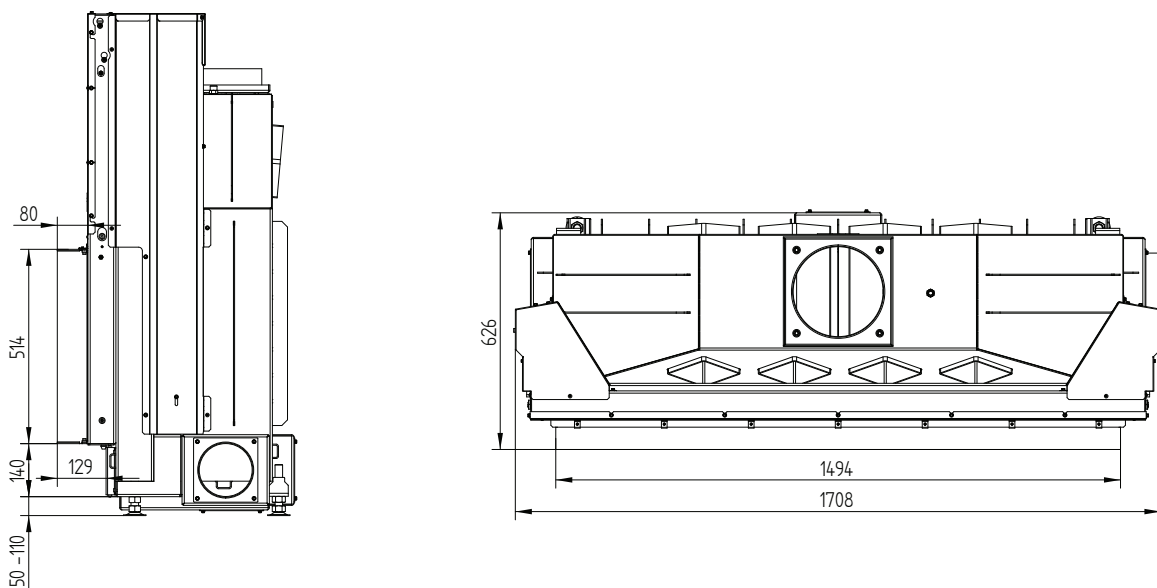

Cadre de montage 150/51h escamotable 3 côtés 80 mm

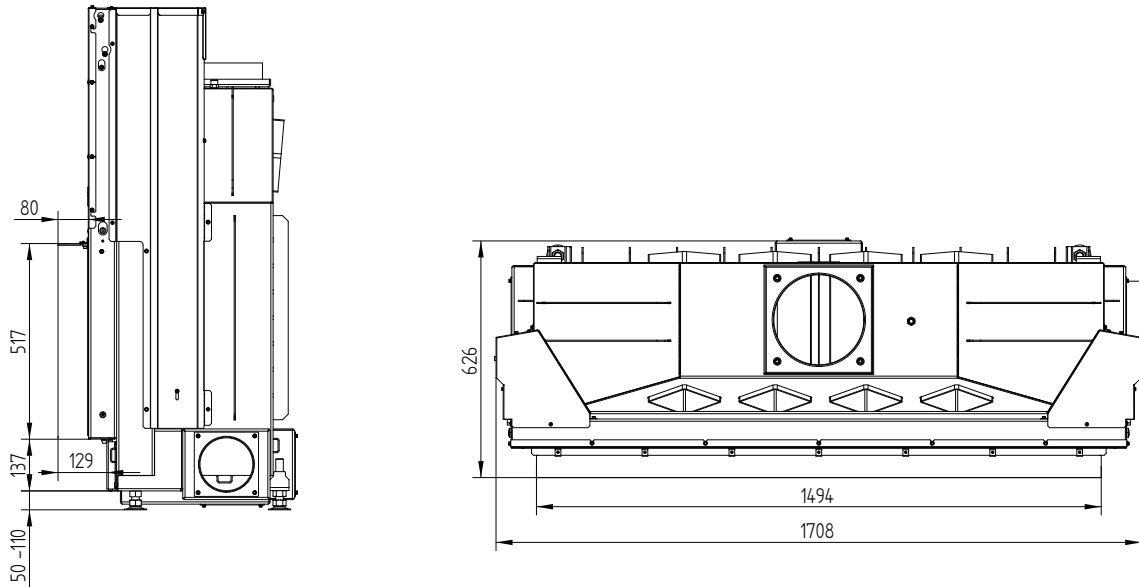

Manteau de convection HAKA 150/51h escamotable

