

Dati tecnici

Informazioni tecniche generali	
Quantità di legna consigliata	10 kg
Passaggio aria apertura aria comburente	172 cm ²
Raccordo presa aria esterna	Ø 150 mm
Superficie vetro	vedi tabella
Area di vetro libera	1 148 cm ²

Quantità	Portata		Superficie vetro
10 kg	92,1 m ³ /h	0,026 m ³ /s	3,7 Pa
15 kg	138,2 m ³ /h	0,038 m ³ /s	5,4 Pa
20 kg	184,3 m ³ /h	0,051 m ³ /s	8,4 Pa
24 kg	221,2 m ³ /h	0,061 m ³ /s	11 Pa

GT 37/50 15a senza regolazione aria

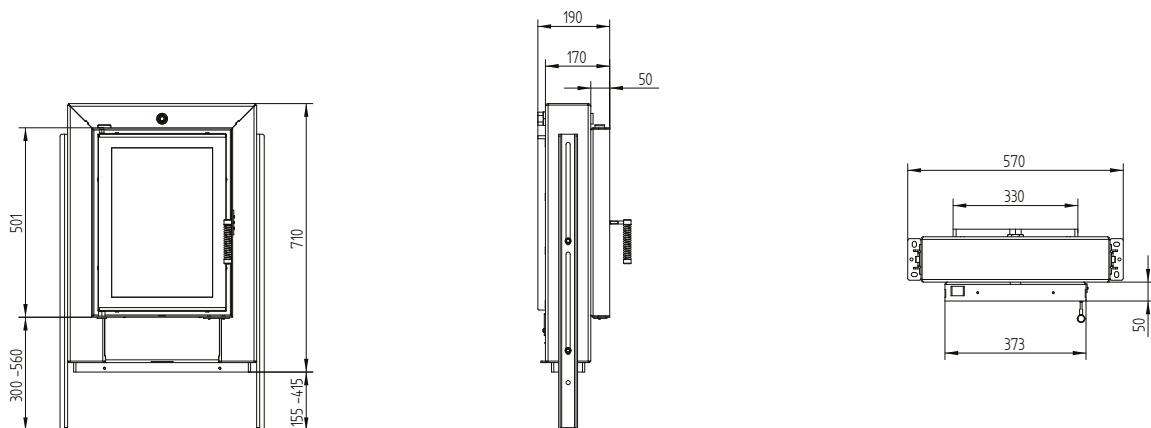

GT 37/50 15a senza regolazione aria con collegamento all'aria esterna Ø200 mm

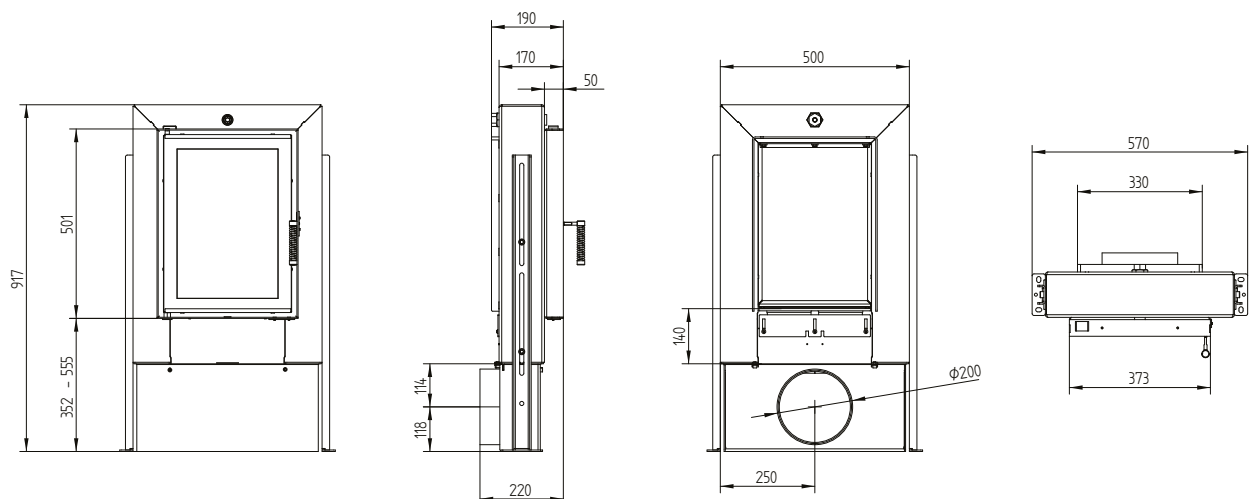

GT 37/50 15a

Dati tecnici
Versione 09/2023

GT 37/50 15a senza regolazione aria con collegamento all'aria esterna Ø180/150 mm

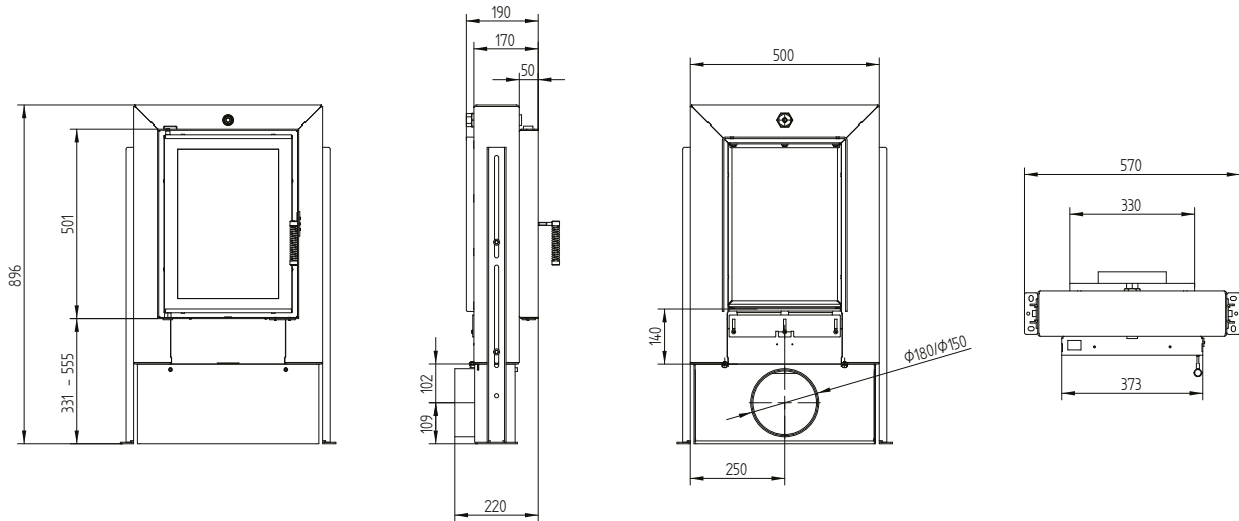

GT 37/50 15a con regolazione aria

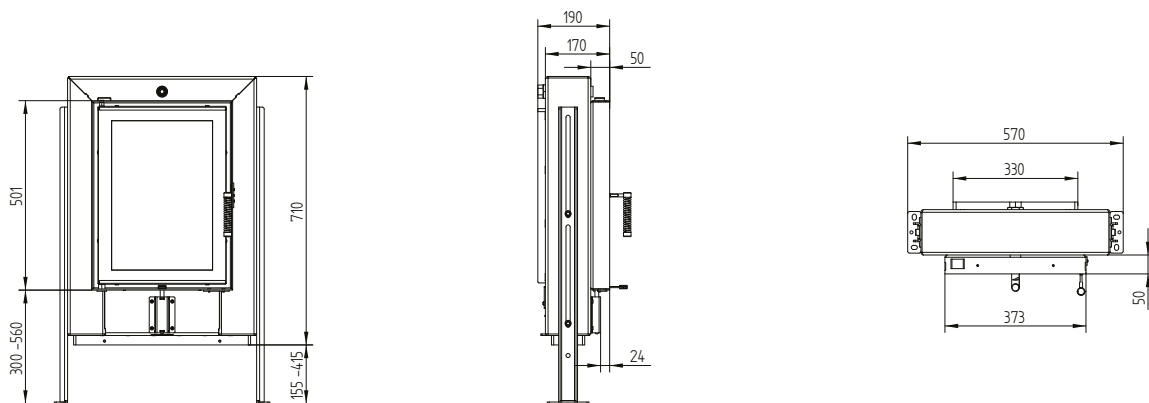

GT 37/50 15a

Dati tecnici
Versione 09/2023

GT 37/50 15a con regolazione aria con collegamento all'aria esterna Ø200 mm

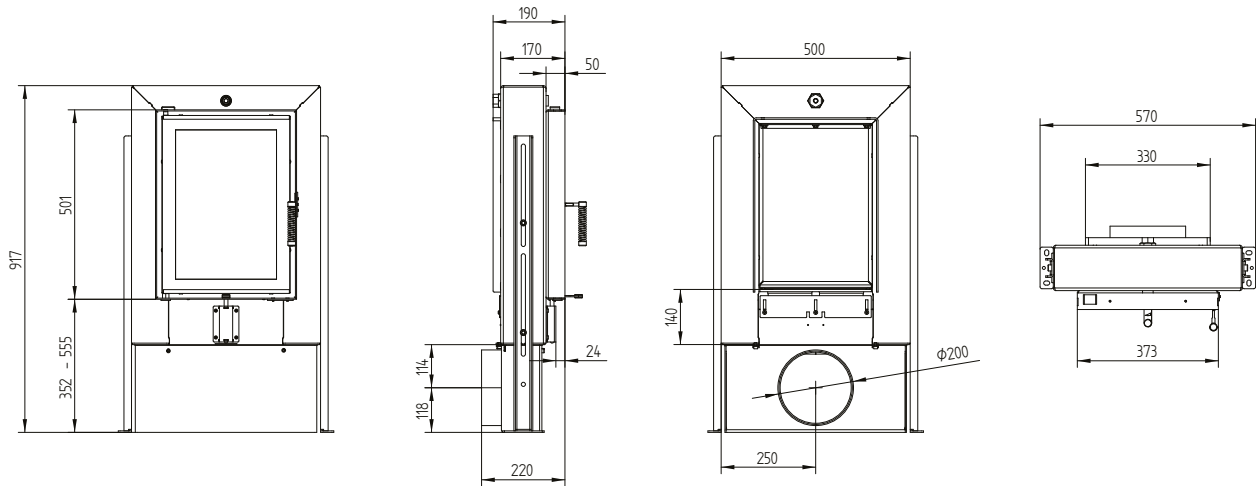

GT 37/50 15a con regolazione aria con collegamento all'aria esterna Ø180/150 mm

