

Dati tecnici

	Funzionamento tramite scambiatore di calore ad acqua		Funzionamento tramite sistema ferroviario connesso	
	Valori testati	Aumento del supporto in legno	Valori operativi	
Etichetta energetica	A			
Dati di utilizzo				
Potenza termica nominale / Potenza termica riscaldamento acqua	14,5 / 10,9 kW	25,5 / 14,3 kW	----	----
Rendimento	>85 %	>85 %	----	----
Consumo di legna	3,7 kg/h	6,8 kg/h	6 kg	15 kg
Potenza combustione	----	----	24 kW	60 kW
Potenza termica media / durata dell'accumulo ⁵	----	----	2,4 kW / 8 h	4 kW / 12 h
Portata fumi	11,7 g/s	18,1 g/s	18 g/s	45 g/s
Tiraggio necessario	15 Pa	15 Pa	15 Pa	15 Pa
Fabbisogno aria comburente	35 m ³ /h	60 m ³ /h	55 m ³ /h	130 m ³ /h
Temperatura fumi media				
sul raccordo (dietro lo scambiatore di calore dell'acqua)	168 °C	197 °C	----	----
all'allacciamento del gas di riscaldamento (davanti al sistema di tiraggio)	----	----	378 °C	616 °C
Dopo 3,5 metri lineari di giri fumo ceramici KMS 300	----	----	185 °C	
Dopo 5,5 metri lineari di giri fumo ceramici KMS 300	----	----	----	178 °C
Distribuzione del calore				
Inserto per stufe ad accumulo	10%	21%	10%	15%
Vetro (doppio)	14%	14%	14%	14%
Acqua	76%	65%	15%	18%
Massa accumulo aggiuntiva	----	----	61%	53%
Dati scambiatore acqua				
Pressione d'esercizio massima	2,5 bar			
Temperatura minima di ritorno	60 °C			
Volume acqua	80 Liter			
Capacità minima richiesta della pompa	15 l/min			
Collegamenti mandata / ritorno	1 / 1 Zoll			
Dati per il sistema costruttivo				
Passaggio aria minimo per griglie circolazione / entrata aria (con griglia aria)	600 / 700 cm ²			
Superficie minima radiante ³ (senza griglia aria)	secondo TROL		8 m ²	
Distanze minime da parete camera di combustione / pavimento	40 / 20 mm			
Materiale di riferimento per isolamento termico ¹ Soffitto / Parete posteriore / Pareti laterali / Pavimento	120 / 100 / 80 / 30 mm			
Isolamento in silicato di calcio ² Soffitto / Parete posteriore / Pareti laterali / Pavimento	90 / 75 / 60 / 30 mm			
Informazioni tecniche generali				
Peso totale / Rivestimento camera di combustione	ca. 400 / 120 kg			
Base della camera di combustione (larghezza x profondità)	305 x 525 mm			
Raccordo presa aria esterna	Ø 150 mm			
Utilizzo con modalità di costruzione chiusa secondo il regolamento professionale	adatto ⁴			
Testato secondo	EN 13229			
Valori rispettati	Ecodesign, 4 stelle			

1 Lana minerale secondo AGI-Q 132

2 Esempio SkamoEnclosure Board 225 kg/m³

3 Valore medio relativo alla durata dell'accumulo. Dipende dalle proprietà del materiale e dallo spessore delle pareti dell'edificio. Potenza termica specifica media = circa 500 W/m²

4 In riferimento alla possibilità di ispezione e alle temperature ambiente massime dei dispositivi di commutazione esterni (ad es. TAS/SV)

5 Funzionamento ad accumulo, una carica di legna per la durata dell'accumulo, con struttura chiusa ed efficienza > 80%

WHE 37/50a

Dati tecnici
Versione 09/2023

WHE 37/50a porta di carica esterna Collegamento aria di alimentazione

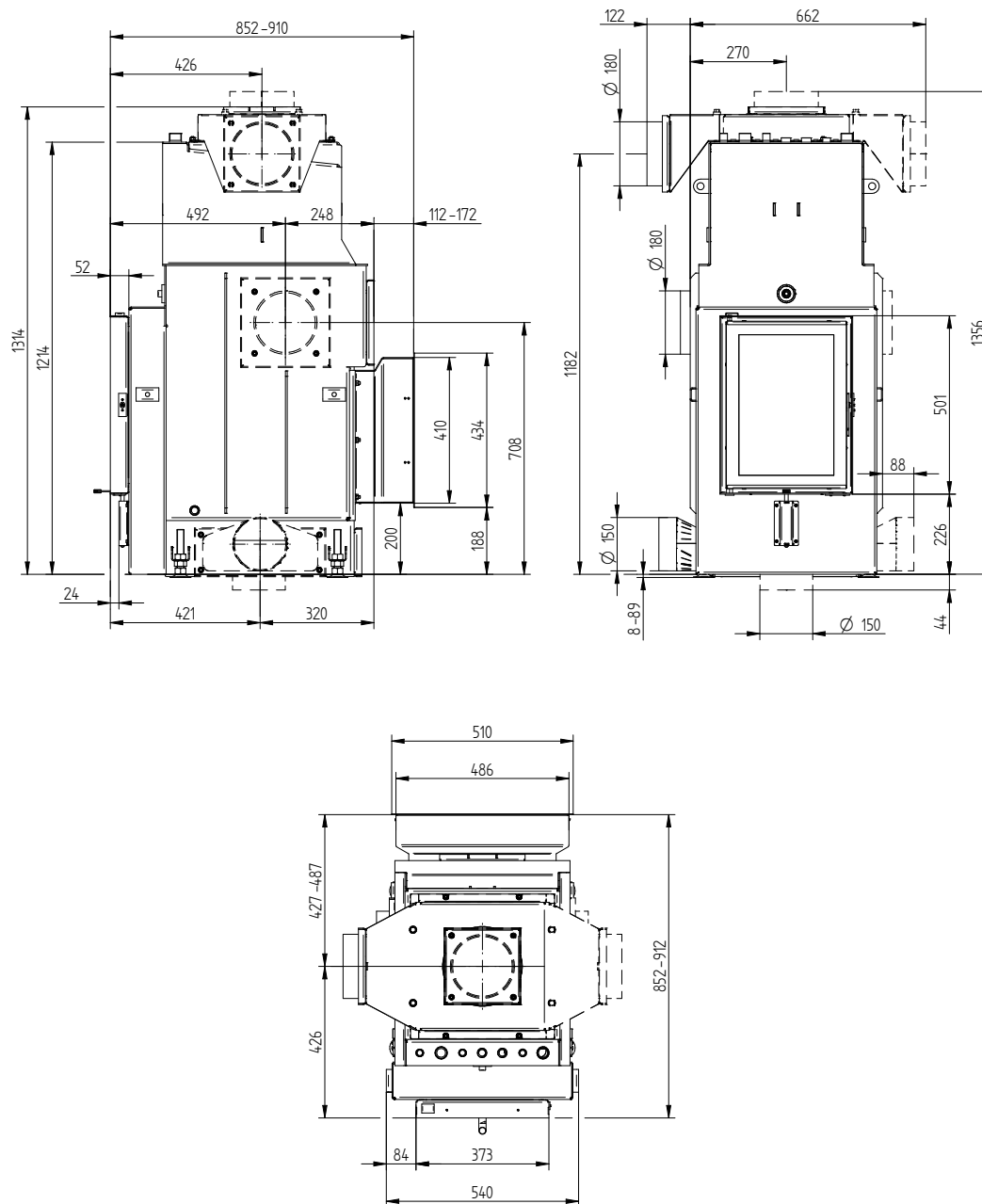

WHE 37/50a porta di carica esterna WTR sistema di pulizia per scambiatore acqua / Piedi

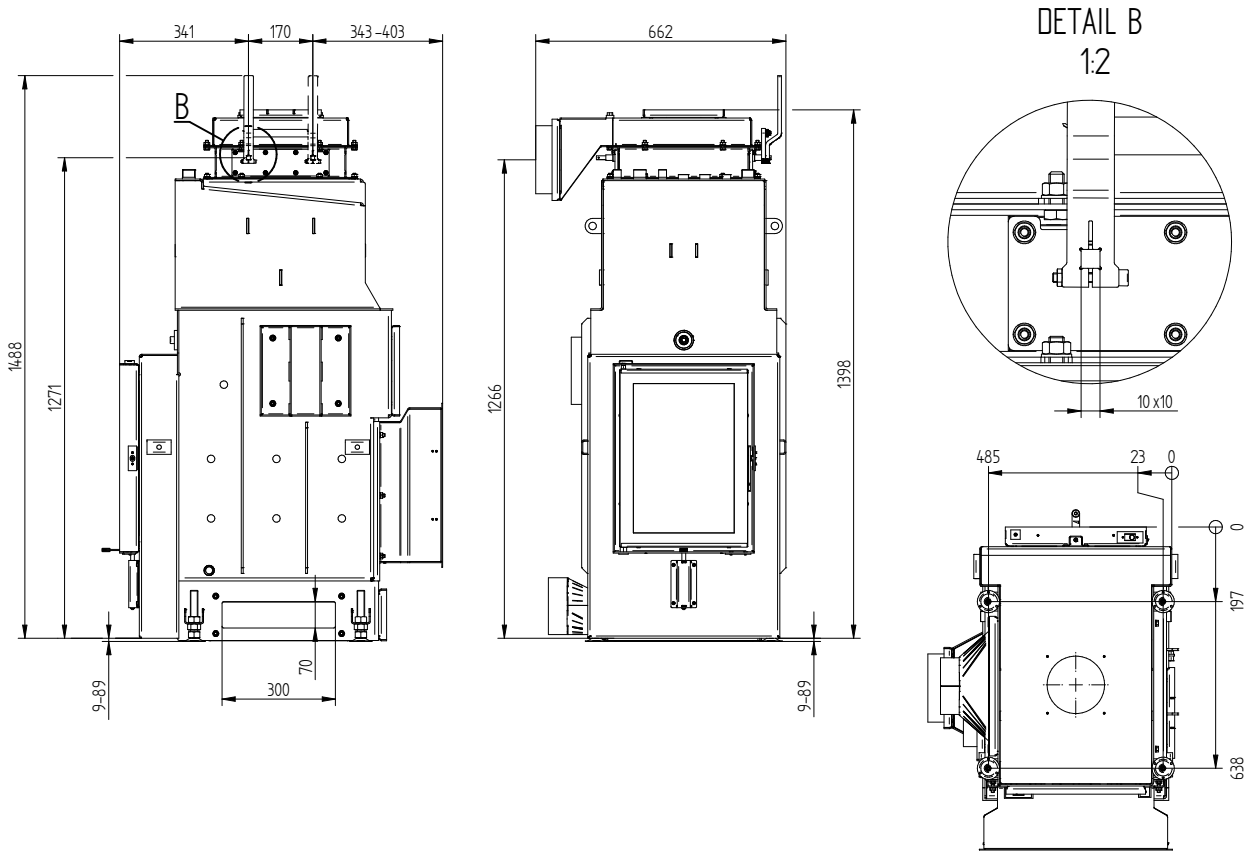

WHE 37/50a porta di carica esterna Cornice 4 lati 50 mm 1 x 90°

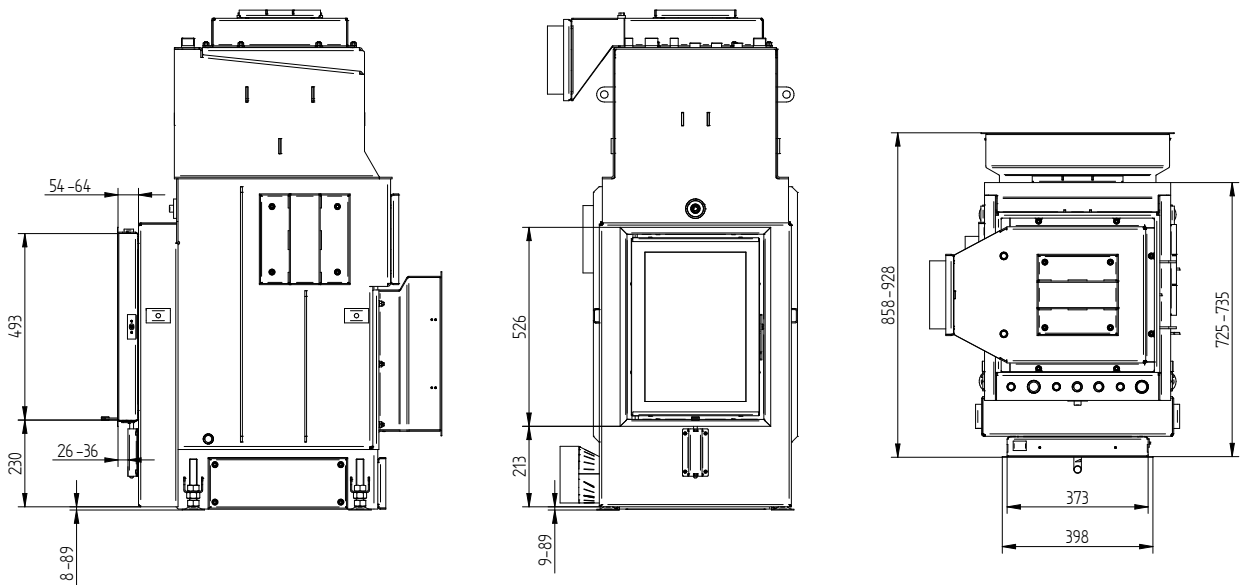

WHE 37/50a

Dati tecnici
Versione 09/2023

WHE 37/50a porta di carica esterna Cornice 4 lati 80 mm 2 x 45°

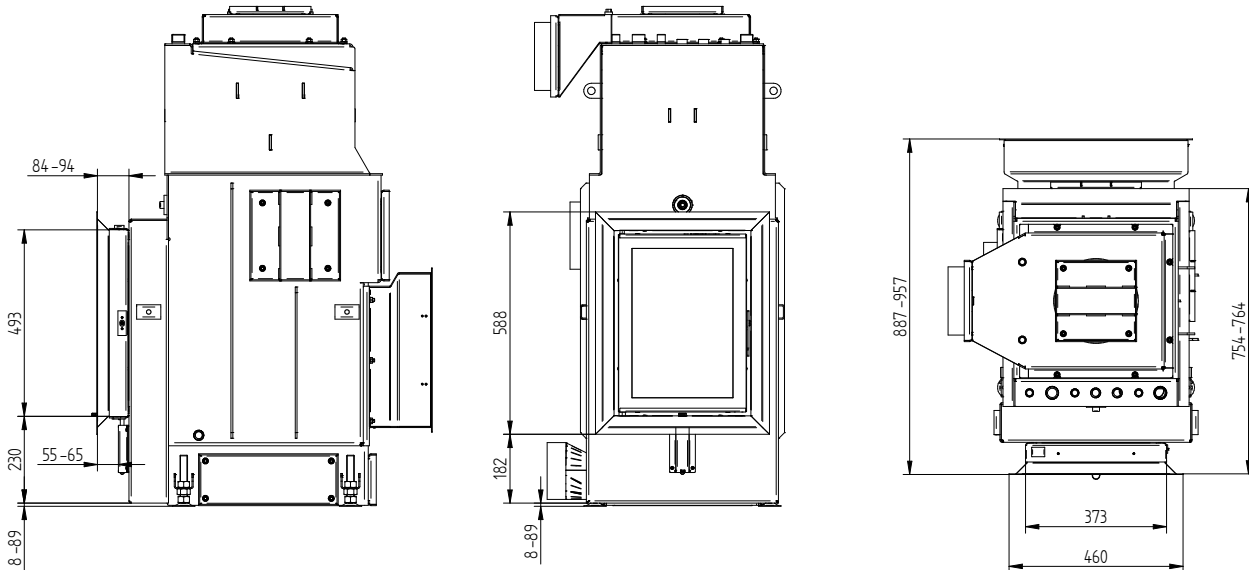

WHE 37/50a porta di carica esterna WTR sistema di pulizia per scambiatore acqua

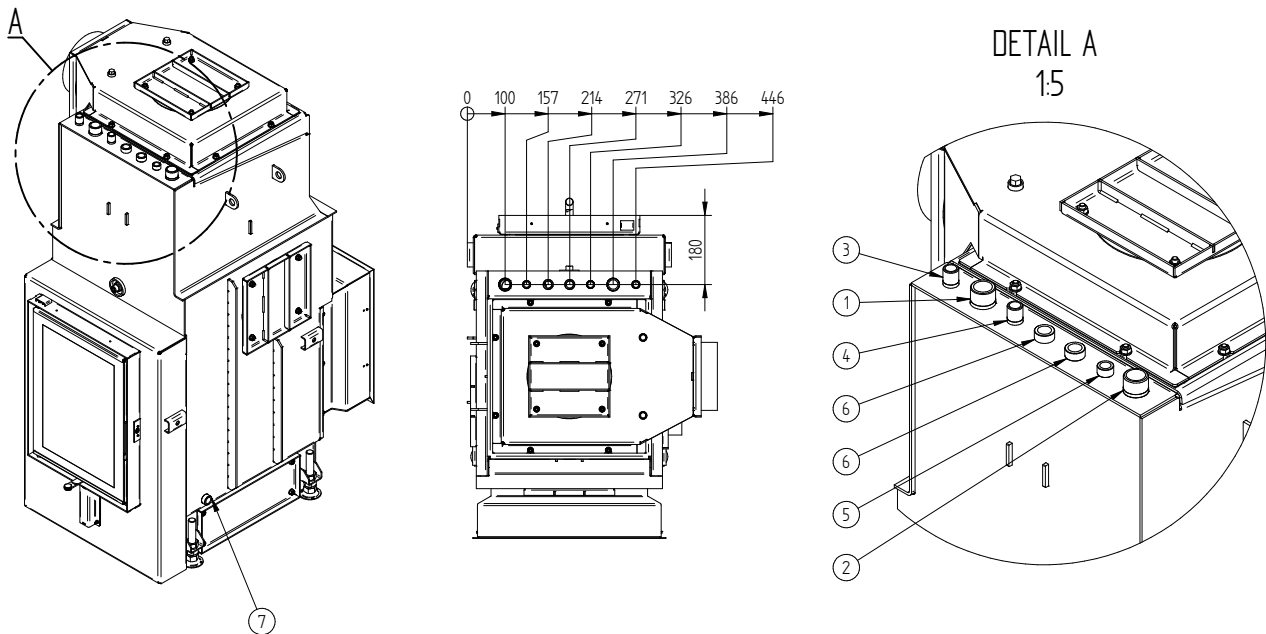

Nr.	Dimensione filettatura	Descrizione
1	G 1" (AG)	Entrata acqua dall'impianto di riscaldamento – temperatura minima 55°C
2	G 1" (AG)	Uscita acqua calda all'impianto di riscaldamento
3	G 1/2" (AG)	Entrata acqua fredda dall'impianto al circuito di raffreddamento (TAS)
4	G 1/2" (AG)	Uscita acqua fredda dal circuito di raffreddamento allo scarico
5	G 3/8" (IG)	Manicotto per valvola di sfogo rapido
6	G 1/2" (IG)	Manicotto per sensore protezione termica di scarico
7	G 1/2" (IG)	Manicotto per il drenaggio