

Technická data

Všeobecné technické informace	
Doporučená dávka paliva	10 kg
Regulovatelný průřez přívodu vzduchu	172 cm ²
Volitelný adaptér pro přívod vzduchu pro hoření	Ø 150 mm
Tlaková ztráta	dle tabulky
Volná plocha prosklení	1 148 cm ²

Dávka paliva	Objem vzduchu		Tlaková ztráta
10 kg	92,1 m ³ /h	0,026 m ³ /s	4,6 Pa
15 kg	138,2 m ³ /h	0,038 m ³ /s	7,7 Pa
20 kg	184,3 m ³ /h	0,051 m ³ /s	11,3 Pa
22 kg	202,8 m ³ /h	0,056 m ³ /s	14 Pa

GT 37/50 15a s ovládáním vzduchu

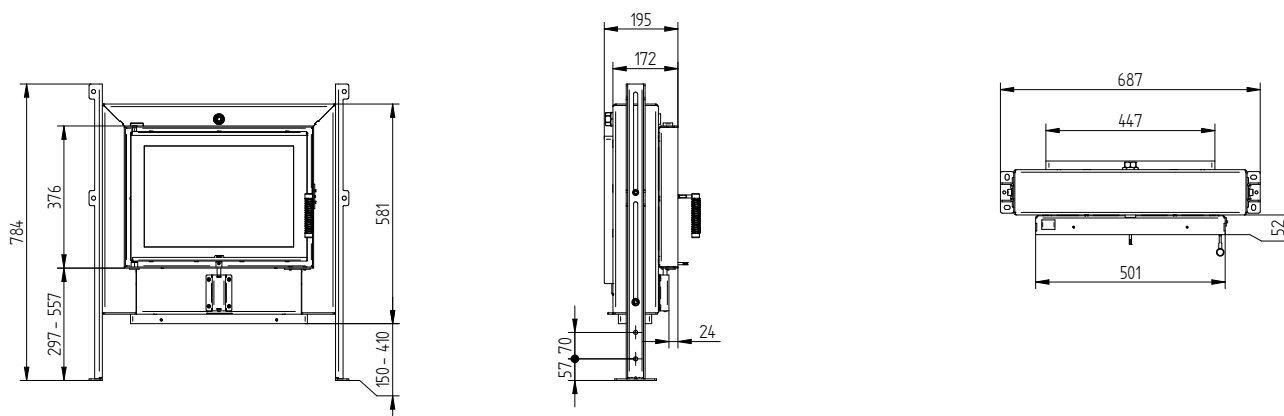

GT 50/37 15a s ovládáním vzduchu s externím připojením vzduchu Ø200 mm

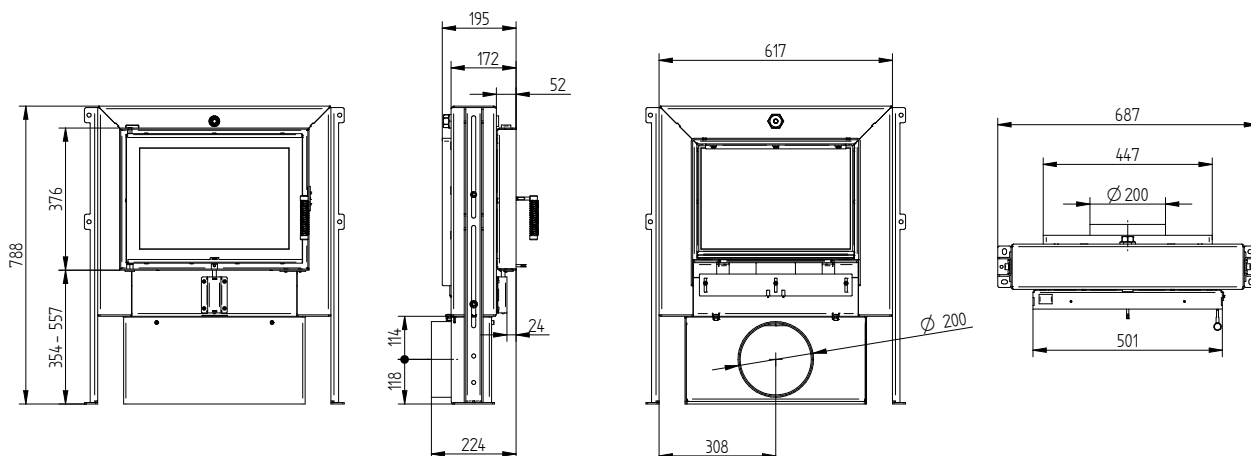

GT 50/37 15a

Technická data
Stav 09/2023

GT 50/37 15a s ovládáním vzduchu s externím připojením vzduchu Ø180 mm

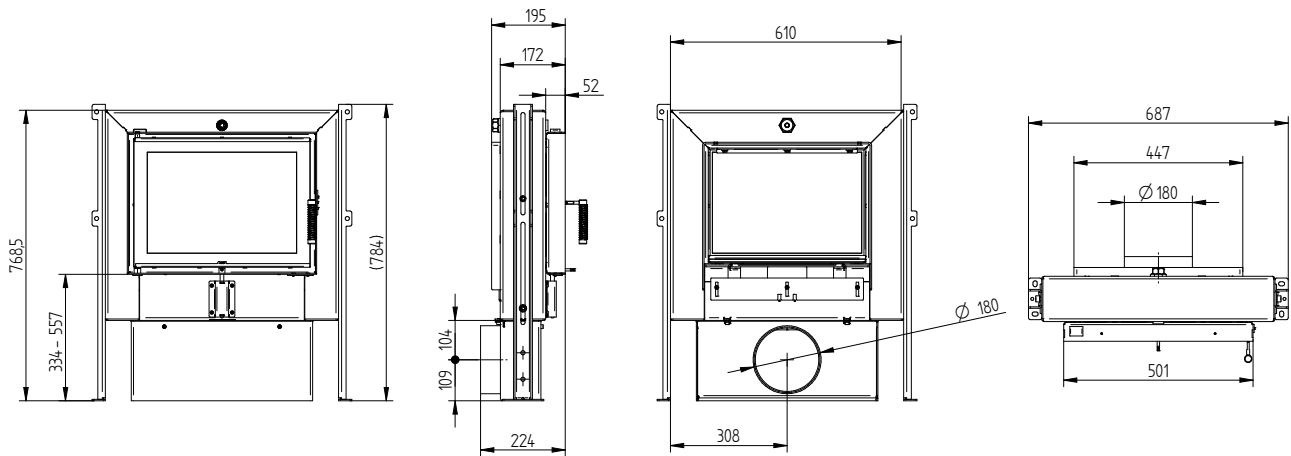

GT 50/37 15a s ovládáním vzduchu s externím připojením vzduchu Ø150 mm

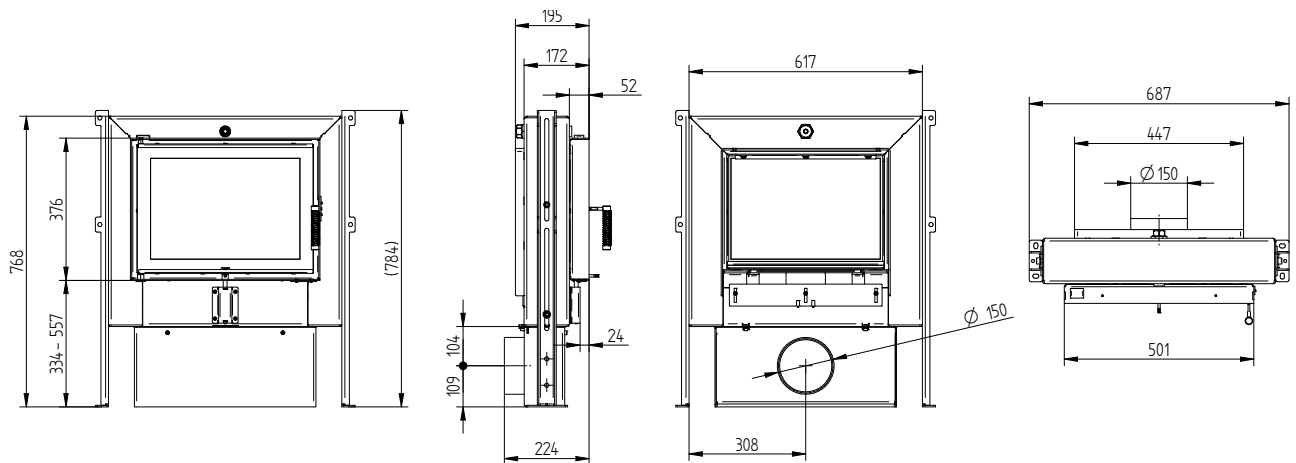

GT 50/37 15a

Technická data
Stav 09/2023

Krycí rám GT 50/37 15a UNI 1 x 90°

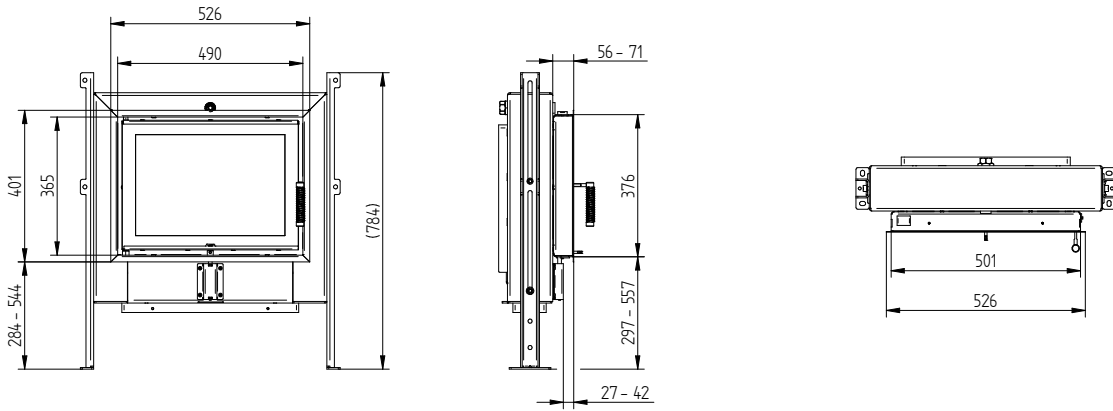

Krycí rám GT 50/37 15a UNI 2 x 45°

