

## Technická data

Všeobecné technické informace	
Doporučená dávka paliva	10 kg
Regulovatelný průřez přívodu vzduchu	172 cm <sup>2</sup>
Volitelný adaptér pro přívod vzduchu pro hoření	Ø 150 mm
Tlaková ztráta	dle tabulky
Volná plocha prosklení	1 148 cm <sup>2</sup>

Dávka paliva	Objem vzduchu		Tlaková ztráta
10 kg	92,1 m <sup>3</sup> /h	0,026 m <sup>3</sup> /s	3,7 Pa
15 kg	138,2 m <sup>3</sup> /h	0,038 m <sup>3</sup> /s	5,4 Pa
20 kg	184,3 m <sup>3</sup> /h	0,051 m <sup>3</sup> /s	8,4 Pa
24 kg	221,2 m <sup>3</sup> /h	0,061 m <sup>3</sup> /s	11 Pa

## GT 37/50 15a bez ovládání vzduchu

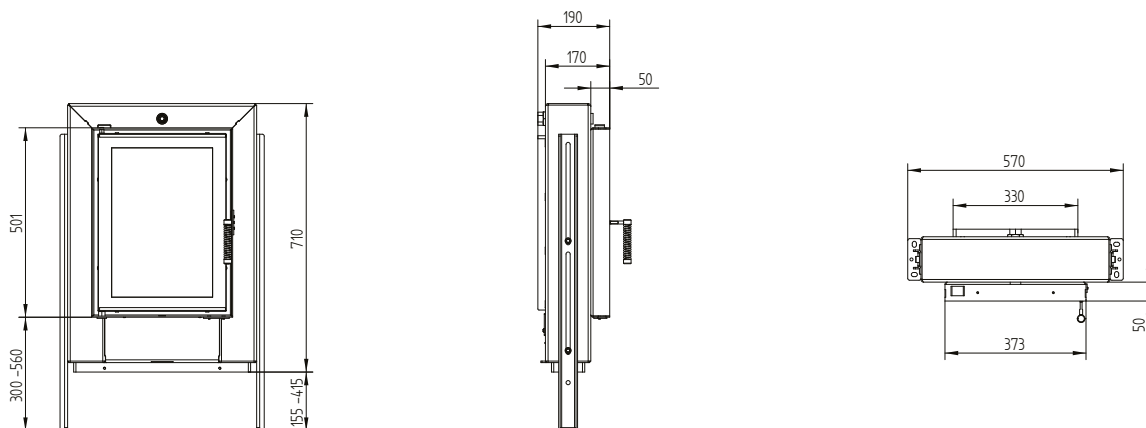

## GT 37/50 15a bez ovládání vzduchu s externím připojením vzduchu Ø200 mm

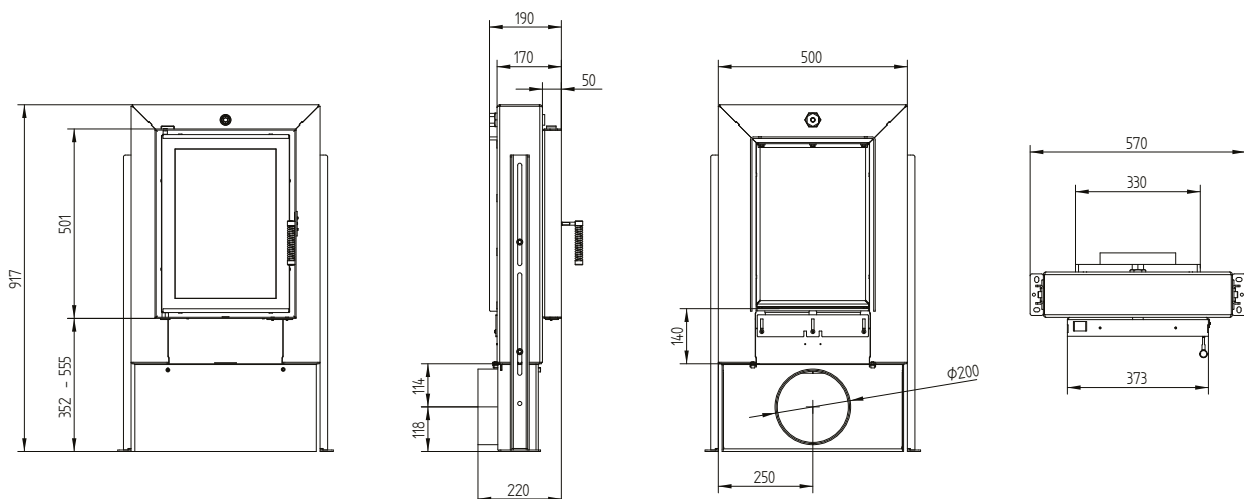

# GT 37/50 15a

Technická data  
Stav 09/2023

## GT 37/50 15a bez ovládání vzduchu s externím připojením vzduchu Ø180/150 mm

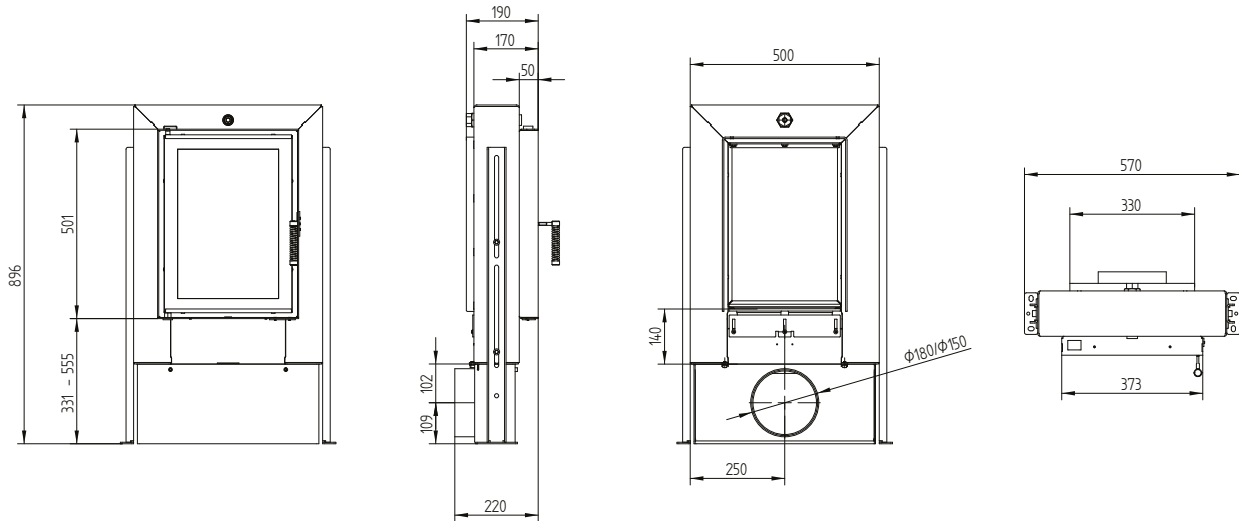

## GT 37/50 15a s ovládáním vzduchu

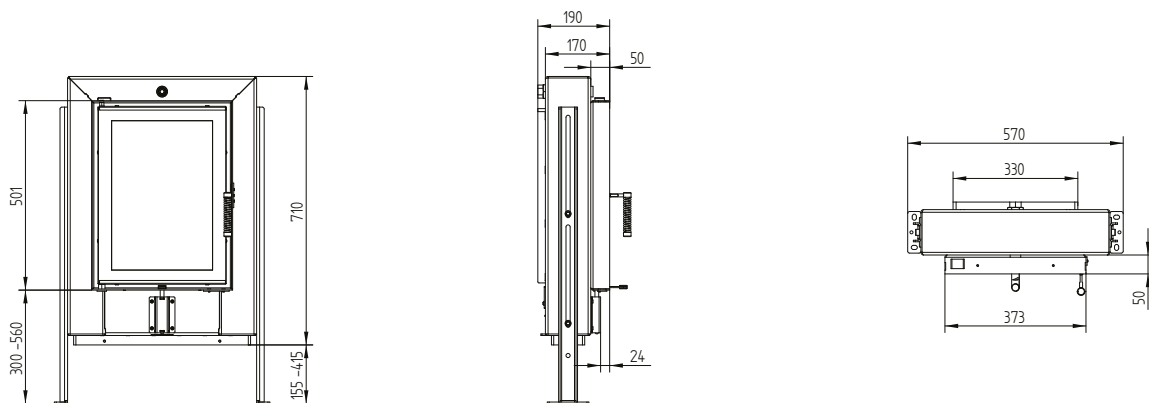

# GT 37/50 15a

Technická data  
Stav 09/2023

## GT 37/50 15a s ovládáním vzduchu s externím připojením vzduchu Ø200 mm

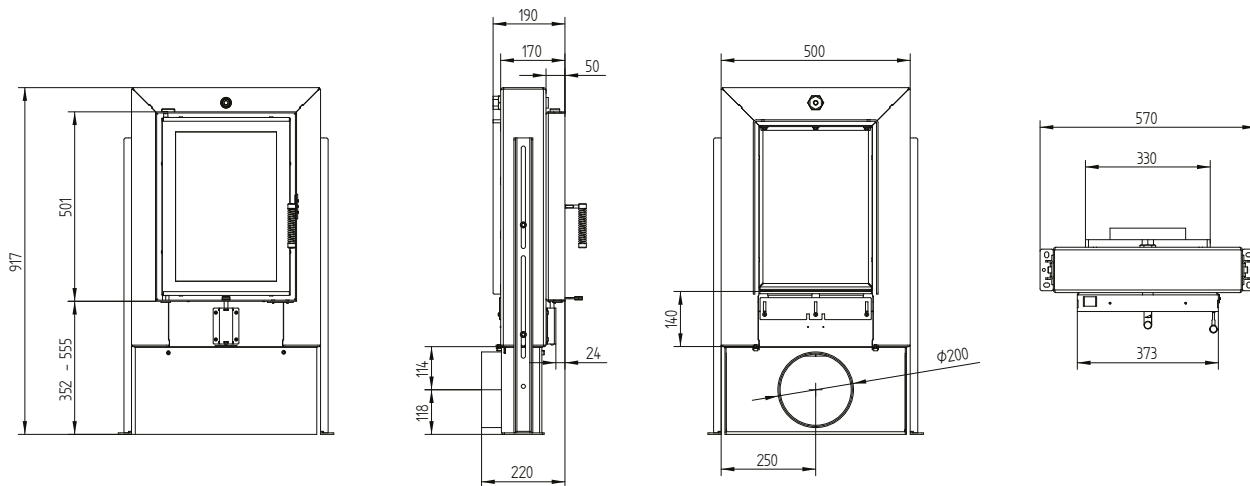

## GT 37/50 15a s ovládáním vzduchu s externím připojením vzduchu Ø180/150 mm

