

GT2 51/51/51L

Technická data
Stav 09/2023

Technická data

Všeobecné technické informace	
Doporučená dávka paliva	10 kg
Regulovatelný průřez přívodu vzduchu	220 cm ²
Průměr přívodu vzduchu pro hoření	1 × Ø 180 mm
Volná plocha prosklení	3 556 cm ²

GT2 51/51/51L levá

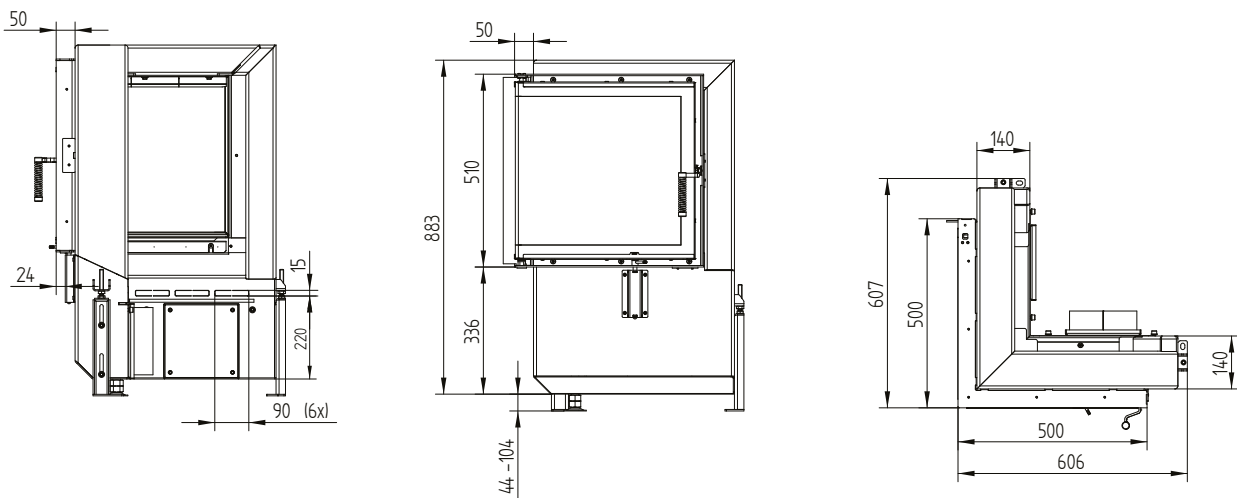

GT2 51/51/51L

Technická data
Stav 09/2023

GT2 51/51/51L levá stojan s rozvodem vzduchu

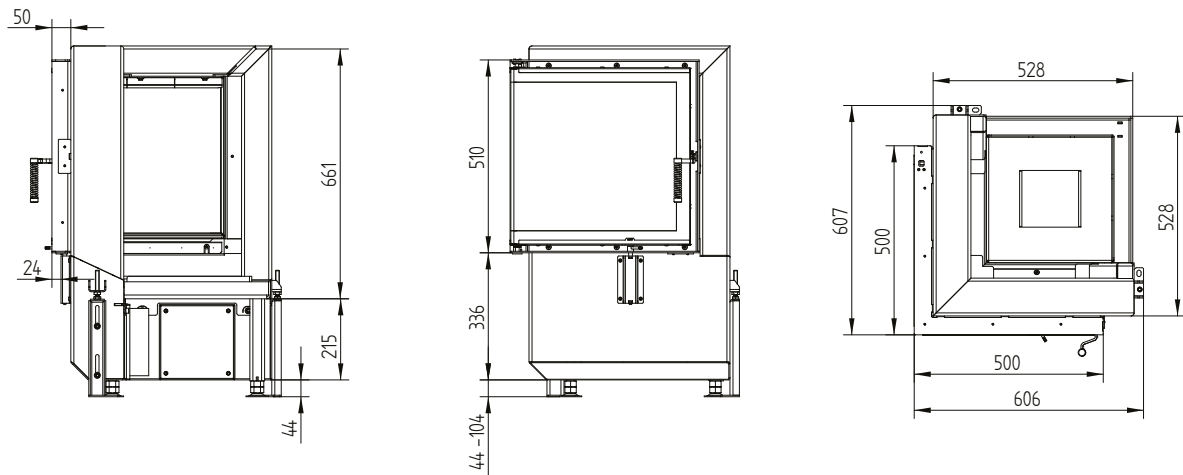

GT2 51/51/51L

Technická data
Stav 09/2023

Krycí rám 51/51/51L levá boční otevírání 6stranný 1 x 90° 60 mm / přívod vzduchu

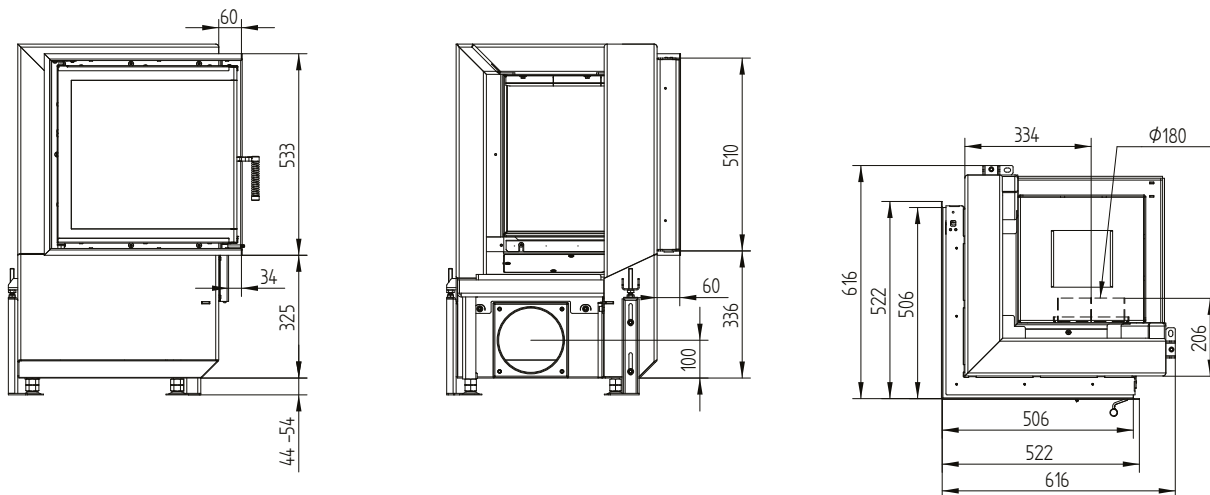

Stavěcí rám 51/51/51L levá boční otevírání 6stranný 80 mm / nohy

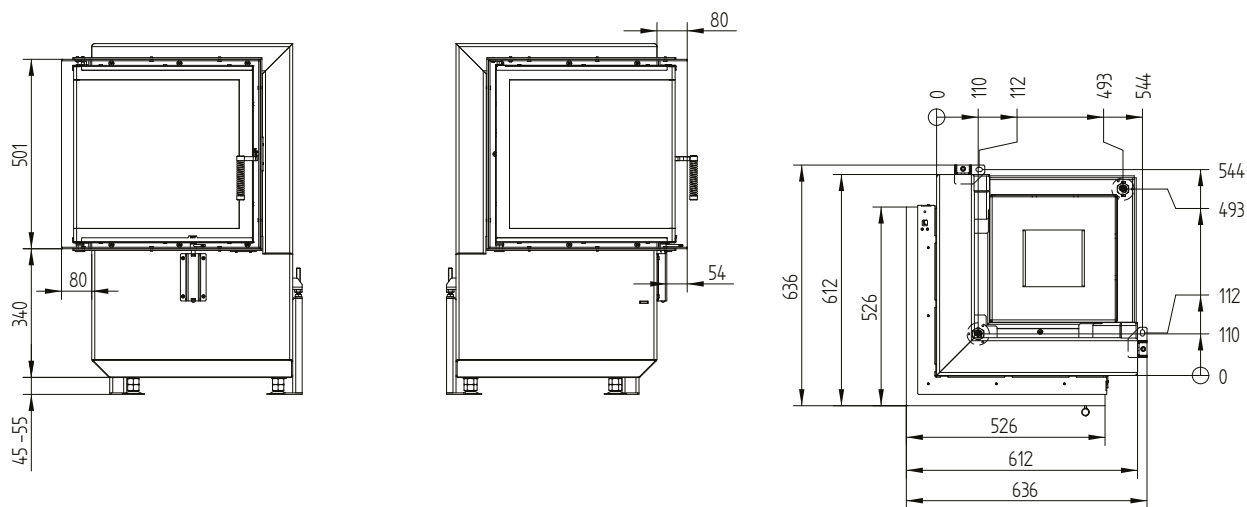

Technická data

Všeobecné technické informace	
Doporučená dávka paliva	10 kg
Regulovatelný průřez přívodu vzduchu	220 cm ²
Průměr přívodu vzduchu pro hoření	1 × Ø 180 mm
Volná plocha prosklení	3 556 cm ²

GT2 51/51/51R pravá

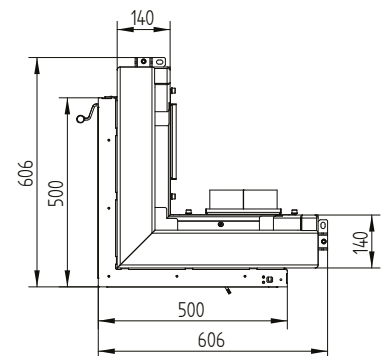
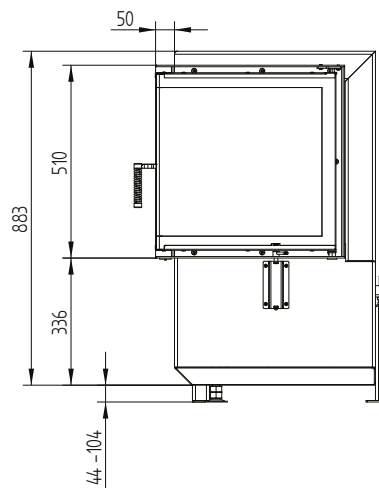
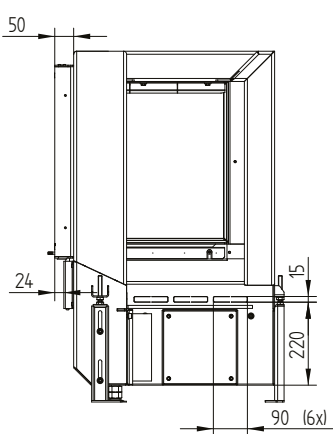

GT2 51/51/51R

Technická data
Stav 09/2023

GT2 51/51/51R pravá stojan s rozvodem vzduchu

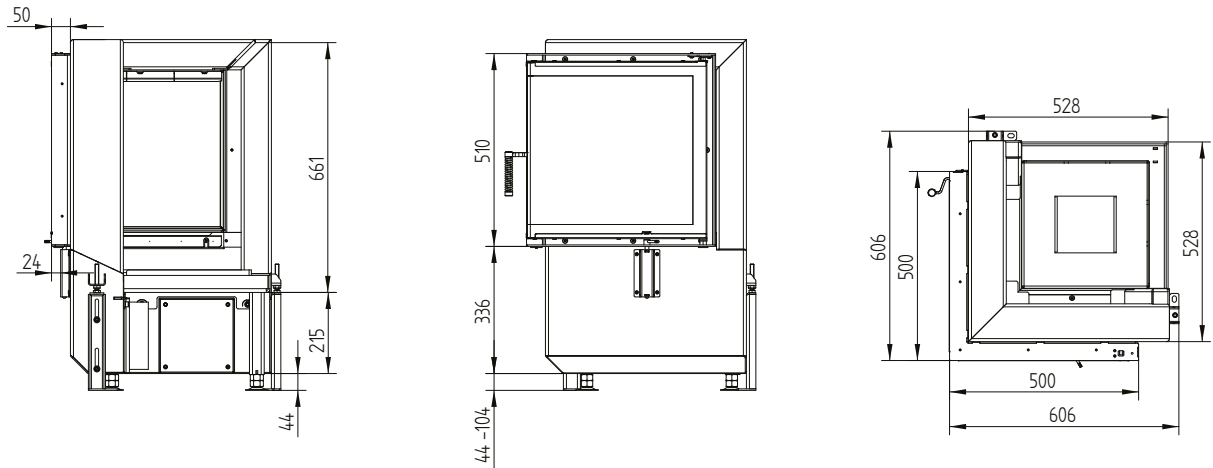

Krycí rám 51/51/51R pravá boční otevírání 6stranný 1 x 90° 60 mm / přívod vzduchu

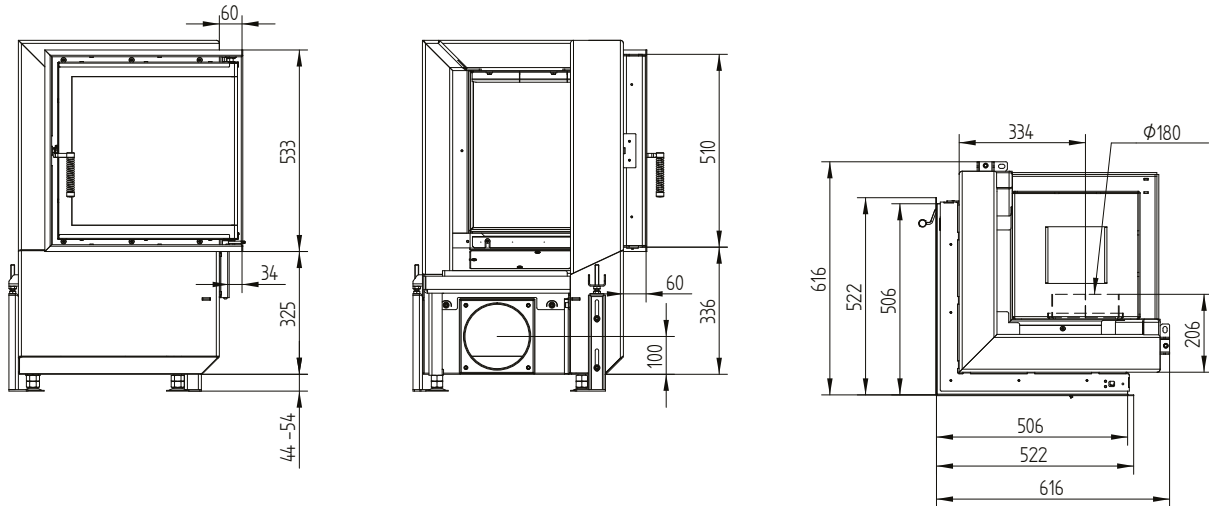

Stavěcí rám 51/51/51R pravá boční otevírání 6stranný 80 mm / nohy

